

| Pos. | Stck. | Norm | kg/Stck. | Ersatz-Teil-Nr. |
|------|-------|----------|--------------|-------------------------------|
| | | | | (siehe Pos. 2..... 17.10.01) |
| | | | | (" " 4..... 17.10.06) |
| | | | | bis " 7.....bis 17.10.10) |
| | | | | (siehe Pos. 9..... 17.10.12) |
| | | | | (" " 10..... 17.10.13) |
| | | | | (" " 12..... 17.10.16) |
| | | | | (" " 26..... 17.10.26) |
| | | | | (" " 20..... 17.10.30) |
| | | | | bis " 25.....bis 17.10.35) |
| | | | | (siehe Pos. 11..... 17.10.37) |
| | | | | (" " 32..... 17.10.40) |
| 1* | 1 | | <u>3,487</u> | <u>17.20.00</u> |
| 2 | 1 | | 1,380 | 17.10.01 |
| 3 | 3 | DIN 7603 | 0,005 | 1.10.07 |
| 4 | 1 | | 0,150 | 17.10.06 |
| 5 | 1 | | 0,310 | 17.10.08 |
| 6 | 1 | | 0,640 | 17.10.09 |
| 7 | 1 | DIN 553 | 0,004 | 17.10.10 |
| 8 | 1 | DIN 5401 | 0,003 | 14.70.05 |
| 9 | 1 | | 0,010 | 17.10.12 |
| 10 | 1 | | 0,075 | 17.10.13 |
| 11 | (1) | | 0,010 | 17.10.37 |
| 12 | 1 | | 0,065 | 17.10.16 |
| 13 | 1 | | 0,005 | 17.20.01 |
| 14 | 1 | | 0,060 | 17.20.02 |
| 15 | 1 | | 0,420 | 17.20.03 |
| 20* | 1 | | <u>0,350</u> | <u>17.10.30</u> |
| 21 | 1 | | 0,220 | 17.10.31 |
| 22 | 1 | | 0,025 | 17.10.32 |
| 23 | 1 | | 0,002 | 17.10.33 |
| 24 | 1 | | 0,085 | 17.10.34 |
| 25 | X | | 0,010 | 17.10.35 |
| 26 | 1 | | 0,135 | 17.10.26 |
| 27 | 1 | DIN 7603 | 0,003 | 14.25.02 |
| 28 | 1 | | 0,160 | 17.20.04 |
| 30 | (1) | | 0,035 | 12.92.29 |
| 31 | (1) | | 0,080 | 12.92.30 |
| 32 | 1 | | 0,055 | 17.10.40 |

1 DRUCKHALTE-VENTIL kompl.

1 VENTILEINSATZ kompl.

1 Gerade Einschraubverschraubung 16 SR

(1) Dichtkegel
(1) Überwurfmutter M 30 x 1,5

1 Entlüftungsschraube mit Druckbolzen Pos. 11
(wahlweise anstelle 17.10.13)

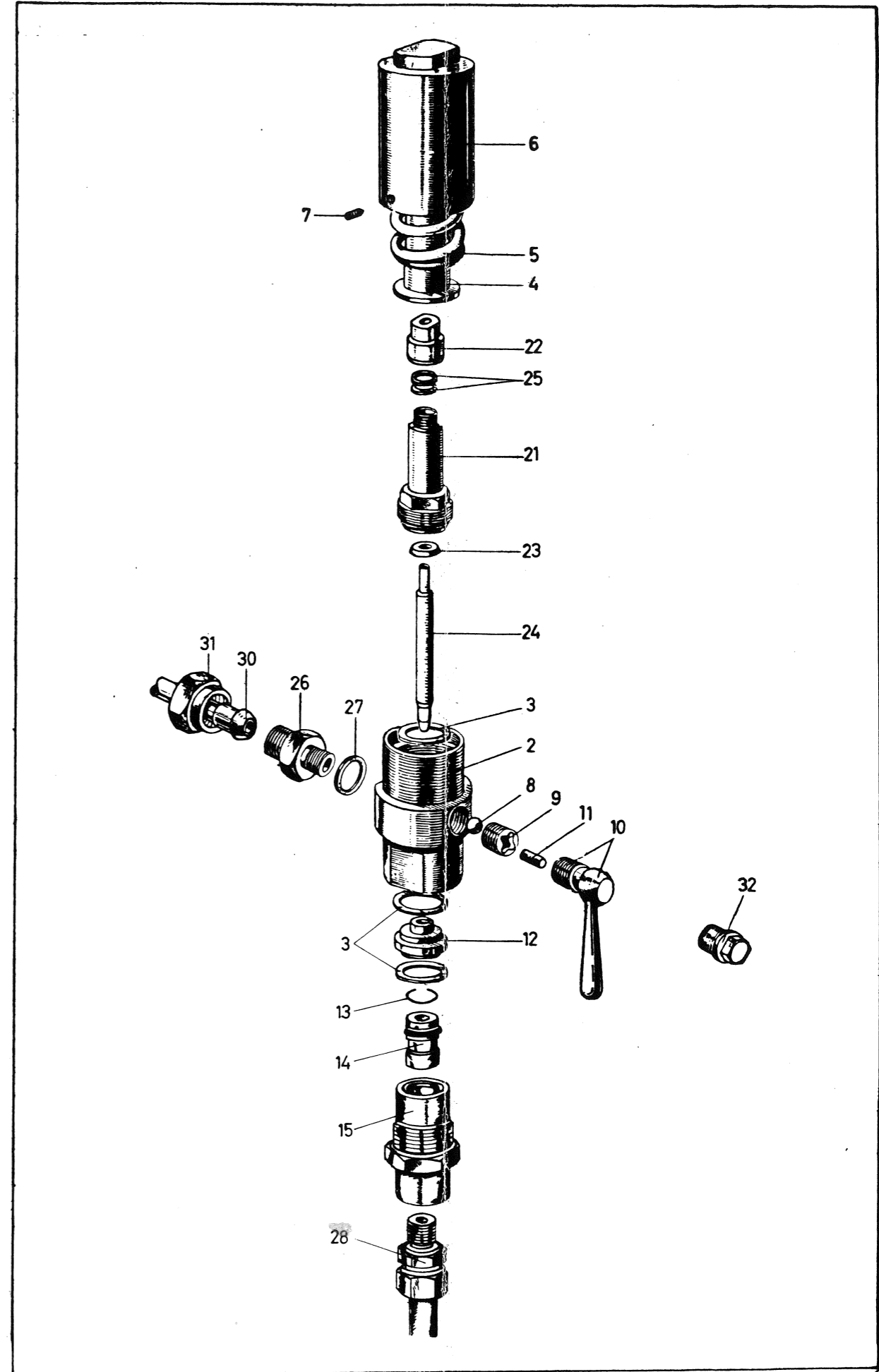

17.10.01)
17.10.06
17.10.10)
17.10.12)
17.10.13)
17.10.16)
17.10.26)
17.10.30
17.10.35)
17.10.37)
17.10.40)
17.20.00

17.20.01
17.20.02
17.20.03

17.20.04

*in Abbildung nicht dargestellt